

PROPRIETE DESMEDT

N°49

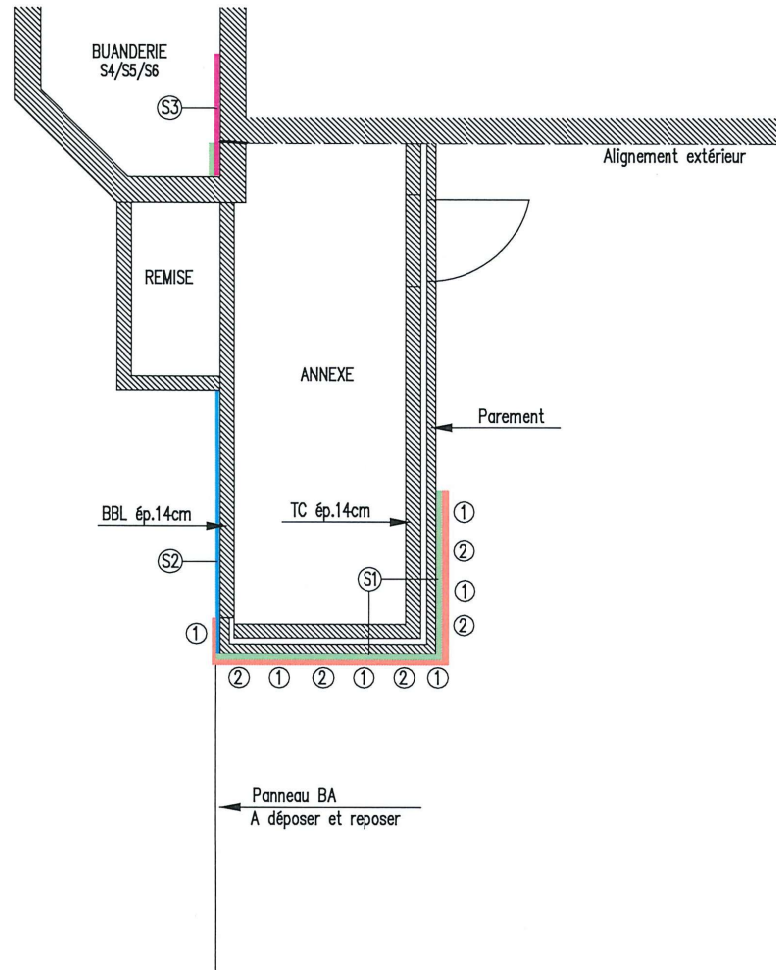

PROPRIETE DRABS

N°47

Détail en coupe S1

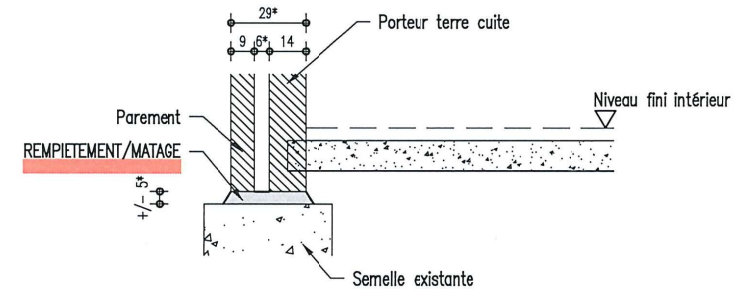

Broches métalliques S3

POUR EXECUTION A L'INTERIEUR

Détail de principe  
Nombre et implantation à définir sur place

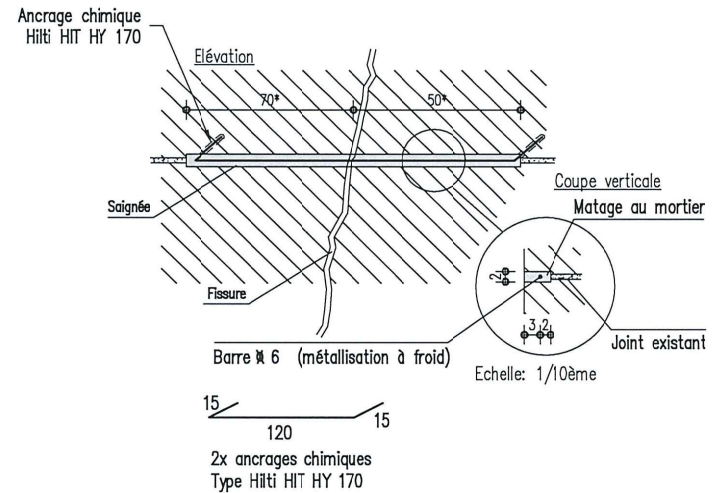

### METRE STABILITE - Desmedt - Drabs

Dossier : 12429

Liste de postes exclusivement relatifs à la stabilité. Estimation financière indicative, hors TVA, hors honoraires, basée sur les prix moyens du marché et non compris : installation de chantier, démolitions, terrassements, étanchéements, maçonneries, étanchéités, couvertures, isolations, techniques & parachèvements : sections données à titre indicatif et sous réserve de dimensionnement.

Date : 09/06/2023

1	rempiètement au mortier sans retrait par passes de 40 cm	1,00	5,00	0,29	0,06	0,087	m3				
2	resserrage fissure pied du mur contre mitoyen	1,00	7,10			7,100	m				
3	couturage de maçonnerie au moyen de broches métalliques	3,00				3,000	pce				
4	resserrage fissures buanderie intérieur/extérieur		11,32			11,320	m				
5	réfection plafonnages buanderie	1,00				1,000	Fft				
6	réfection faïences murales buanderie	1,00				1,000	Fft				



Annexe 2  
12429-005